

Collection France

Portes & huisseries

 **theuma**
doors & frames

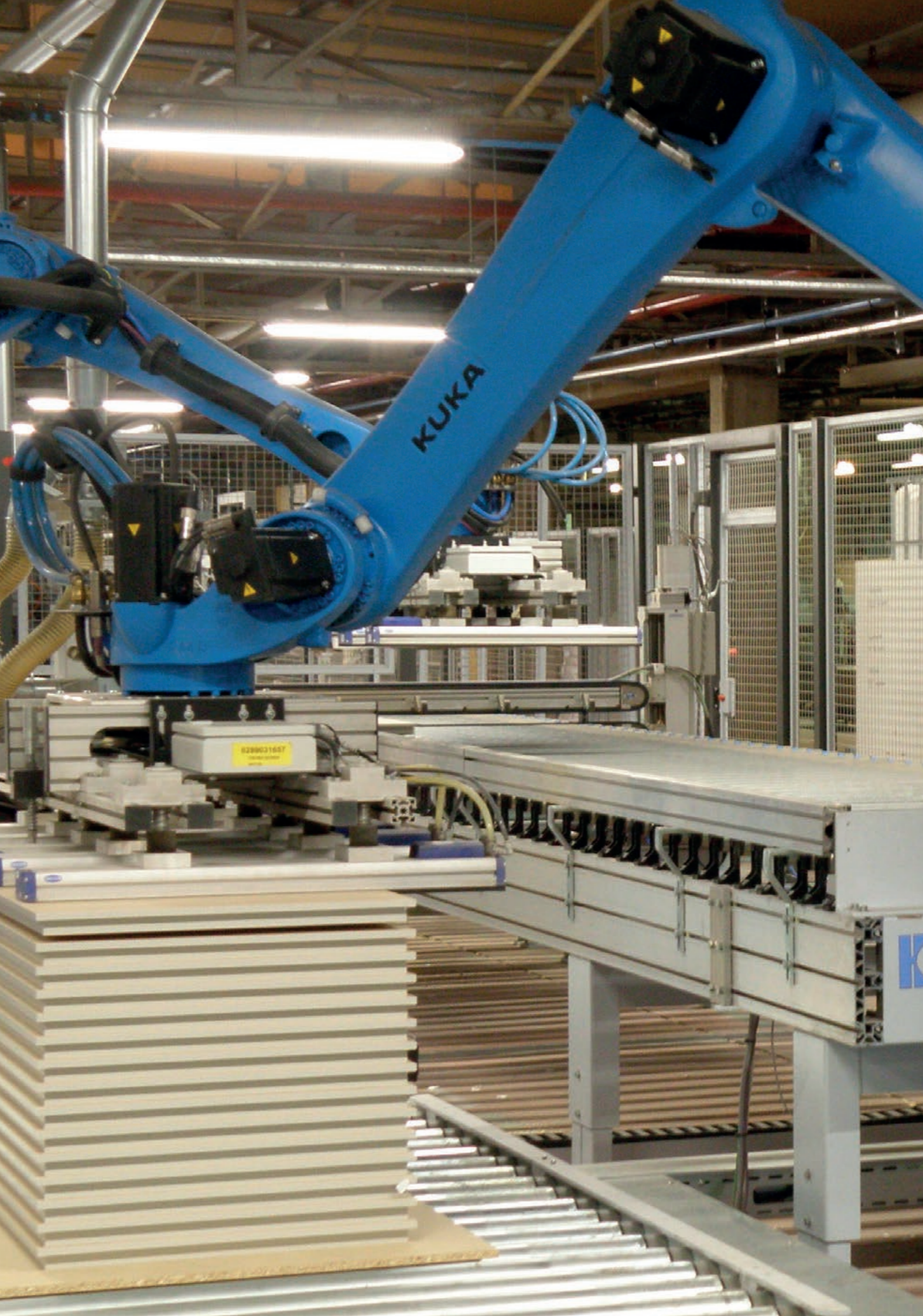

- 04** Theuma - une brève introduction
- 08** L'atout des huisseries laquées EPC
- 09** L'atout des portes laquées EBC+
- 11** Gamme de portes EBC+
- 22** Gamme de portes Mécoral
- 25** Portes coulissantes
- 26** Huisseries



Theuma - une brève introduction

Theuma est un des plus importants fabricants de blocs-portes (portes et huisseries intérieures) en Europe.

Chaque jour, nos 250 collaborateurs enthousiastes en Belgique (Bekkevoort) et aux Pays-Bas (Nijkerk) mettent tout en œuvre pour satisfaire nos clients.

Avec une gamme de produits innovants et de grande qualité, un solide système de production et d'importants investissements dans la numérisation, Theuma souhaite être un partenaire fiable pour ses clients. Nous le faisons en assurant un excellent service avant, pendant et après la livraison.



Usine d'huisseries métalliques
à Nijkerk (Pays-Bas)



Usine de portes et d'huisseries en bois
à Bekkevoort (Belgique)

Theuma se concentre sur la production, la vente et l'assemblage à échelle industrielle de blocs-portes d'avant-garde, prêts à être posés, quelle que soit la taille du projet.

Nous garantissons à nos clients une totale tranquillité d'esprit, tout au long du processus.



theuma
doors & frames

Plus de 60 ans d'expérience

Nous ne cessons d'investir dans des technologies de pointe...



En 2022, nous avons investi dans une toute nouvelle SmartDoorFactory



Découvrez la ligne de production



2017
ligne de sciage

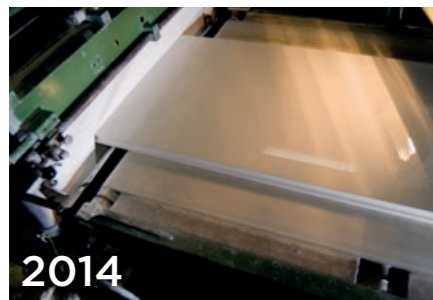

2014
ligne de laquage EBC+ pour les portes



2012
ligne de laquage EPC pour les huisseries métalliques

Nous ne cessons d'investir dans la durabilité...



Cela fait plus de dix ans que nous avons compris l'importance d'une gestion respectueuse et parcimonieuse de l'énergie et des matières premières.

- Depuis 2009, les installations de chauffage de nos usines sont respectueuses de l'environnement, fonctionnant avec nos déchets de bois que nous brûlons.
- Depuis 2011, des panneaux solaires installés sur les toits de nos usines en Belgique fournissent de l'énergie verte. Notre usine de Nijkerk suivra en 2022.
- 99 % de nos portes et huisseries en bois possèdent la certification FSC®. Le bois et les matières premières des produits en bois qui portent le label FSC proviennent de forêts gérées durablement et ne nuisent par conséquent pas à la nature ni à l'environnement.
- Nos usines et bureaux sont équipées d'éclairages à LED économiques et nos nouvelles voitures de société sont électriques.

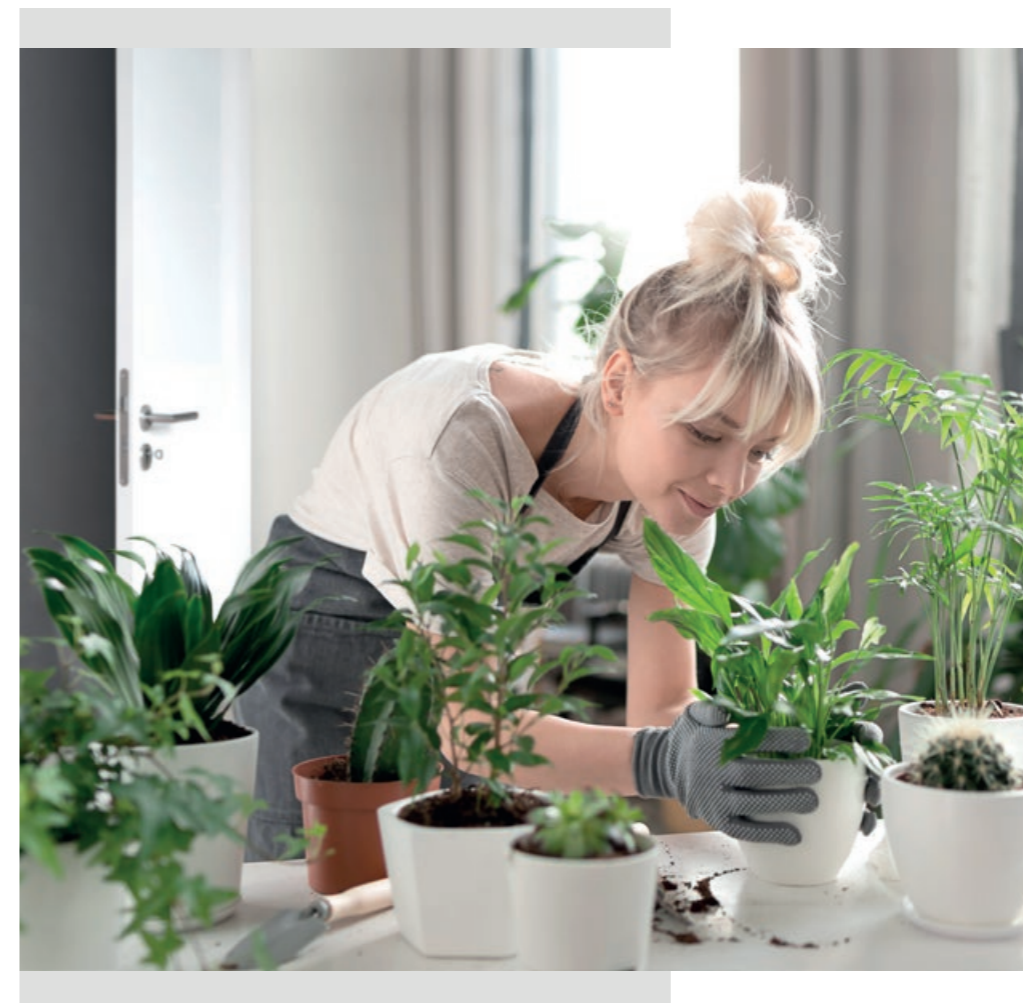

La certification Cradle to Cradle Silver est notre objectif pour 2024.

Le certificat Cradle to Cradle est une norme mondiale qui garantit des produits et des processus de fabrication sûrs, circulaires et responsables. Theuma vise à obtenir la certification Cradle to Cradle Silver d'ici 2024.

L'atout des huisseries laquées EPC

Des huisseries qui résistent aux coups

Nos huisseries métalliques sont recouvertes par défaut d'une couche de laque de qualité supérieure qui résiste aux rayures et aux coups.

Nous appliquons celle-ci au moyen d'un processus EPC (Electrostatic Powder Coating). La charge électronique rend la laque magnétique. Les particules de laque ultrafines adhèrent à l'huissierie et fusionnent pour former une laque extrêmement dure et résistante aux rayures. Une protection longue durée garantie. Inutile d'appliquer une autre couche de peinture.



Découvrez ce que les huisseries laquées EPC peuvent supporter !

L'atout des portes laquées EBC+

Une porte qui reste belle



Chez Theuma, nous laquons les portes à l'aide de notre processus de laquage unique EBC+ (Electron Beam Curing). Cette laque super dure garantit que vos portes sont protégées contre la décoloration, les rayures et les impacts.

Extrêmement respectueux de l'environnement



Le processus de laquage EBC+ consomme à peine 20 % de l'énergie du processus traditionnel de laquage UV. De plus, le processus de production n'émet ni CO2 ni ozone. Et vu que notre couche EBC+ unique est durcie à 100 %, elle ne dégage aucune substance toxique (COV), même après l'installation. Pas étonnant que nous soyons passés à cette technologie verte depuis plusieurs années.

Comparaison entre la finition laque EBC+ et à peindre

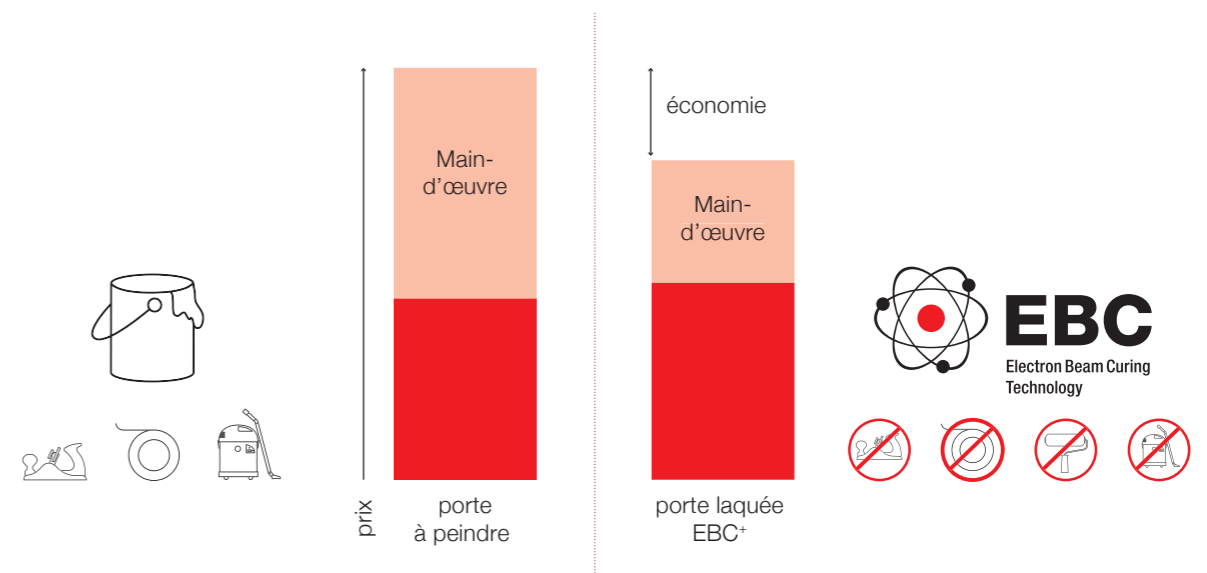



Portes EBC+ Lisses en blanc



EBC+ White Lion
RAL 9010

 Disponible en
EBC Intense

Âme de la porte



Alvéolaire

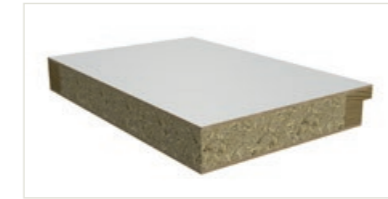

Aggloméré (pleine)



Tubulaire

Type de chants du vantail



À recouvrement
biseauté

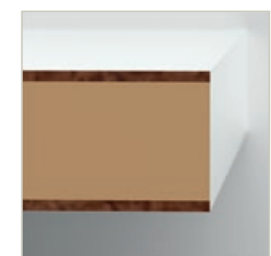

À chant droit

**Bien plus
qu'une porte,
c'est aussi
d'un mat profond**

EBC
Intense
Black

EBC Intense

Theuma est le premier fabricant au monde à introduire les portes EBC Intense White et EBC Intense Black : notre porte laquée EBC de qualité supérieure... dans une finition mate intense inédite.

Qui a dit que les bijoux devaient toujours briller ?

Bien plus qu'une porte, C'est aussi ...

... d'une beauté **intense**

Les portes mates sont à la mode. Et à juste titre ! Elles confèrent à tout intérieur un look sophistiqué.

Une porte noire mate est chaleureuse, offre un contraste et met l'accent sur l'espace. Une porte blanche mate est subtile et accentue la douceur de l'habitat.

Quel que soit votre choix, les portes laquées EBC Intense brillent, sans être réfléchissantes.

EBC
Intense
White



DUR.
laque EBC+
résistant aux
rayures



**MAT
PROFOND.**
laqué noir
ou blanc
profond



DOUX.
touché
soyeux



COMPLET.
huisseries
assorties



DURABLE.
respectueux de
l'environnement



Rainure

Quattro



Q 1 Q 2 Q 3 Q 4 Q 10

Modern



M 1 M 2 M 3 M 4

Lines



I 10



R 1



R 2



R 3

Vista



M 1 V



M 10 V



Vitrage



Rainure



Q 2 V



M 3 V



Twin Lines



I 10 TL



R 1 TL



R 2 TL



R 3 TL



M 4 V



Q 5 V

Vitrées



Souveraine 1
VC 1



Souveraine 2
VC 2

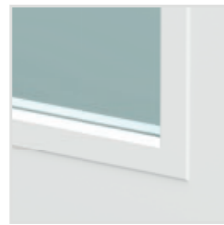

Vitrage



R 4 LV



Modèle 4
Grand Jour



R 3 LV



Modèle 4
Petit Bois
6 carreaux



Textures



Insert ton inox



M 1 T



M 2 T



M 3 T



M 4 T



Q 1 T



Q 3 T



Q 4 T



Q 6 T

Portes Mécoral Lisses et Texture

Mécoral

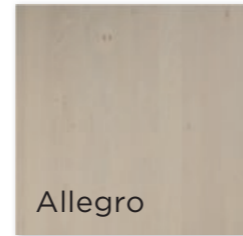
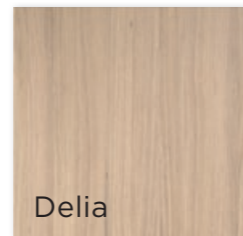
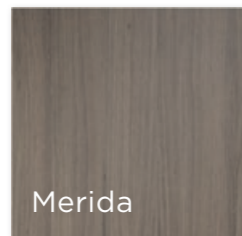

Mécoral Texture

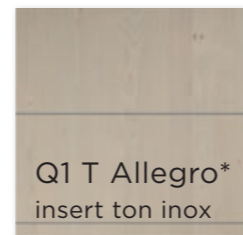
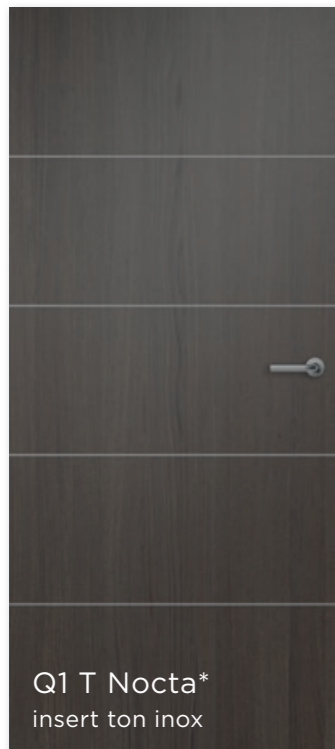



Portes coulissantes

Dans le mur

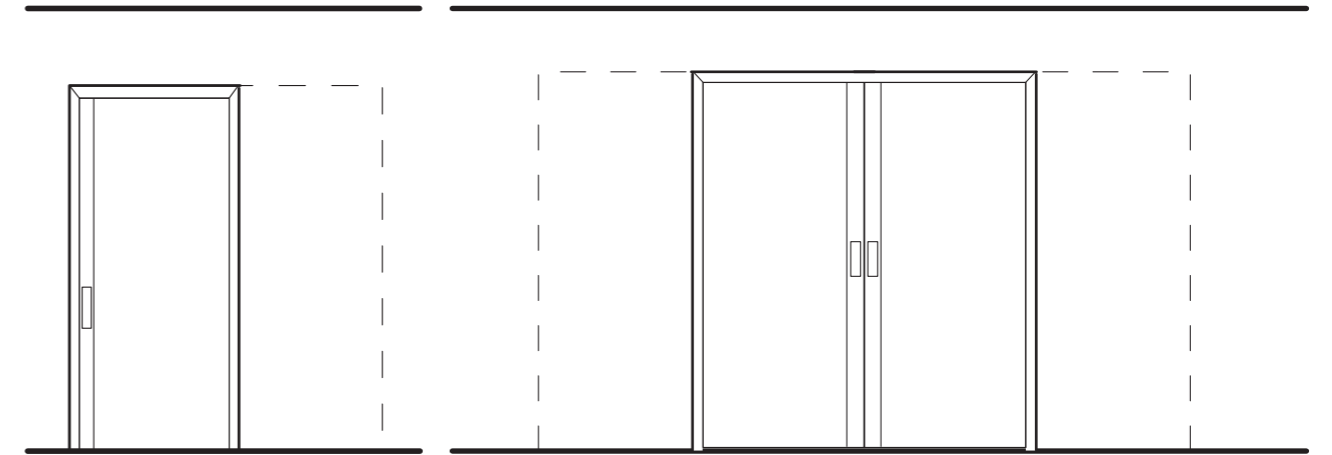

Devant le mur

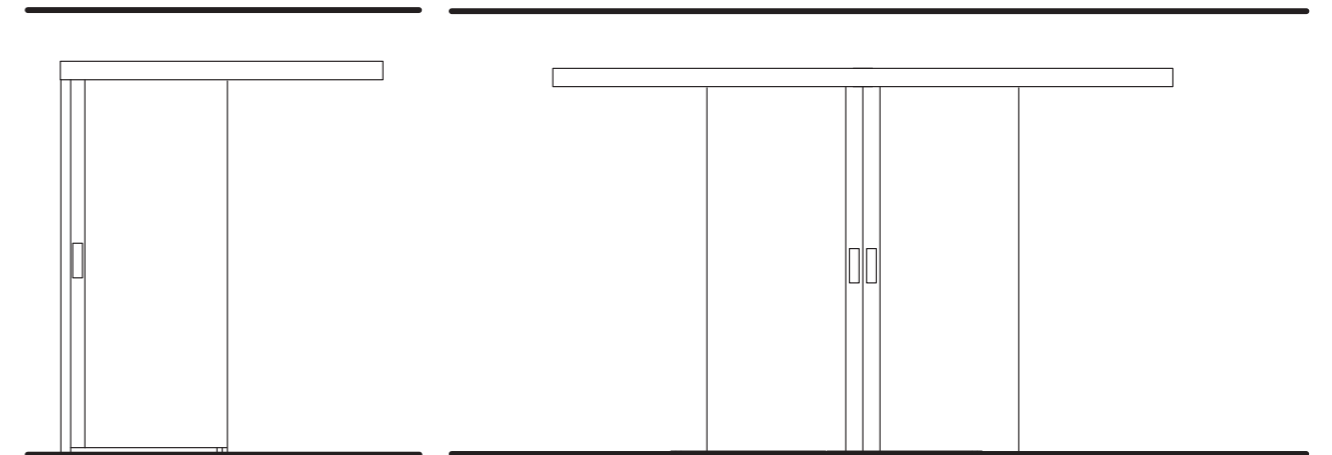

- Finition EBC+ ou Mécoral
- Theuma fournit des feuilles de portes compatibles avec les chassis type Scigno, Eclisse et toutes autres marques.

Huisseries à poser en fin de chantier

Theuma vous offre une gamme complète de Huisseries en bois ou en métal à poser en fin de chantier.

Ainsi vous pouvez...

- ... corriger des écarts de plâtrage
- ... épargner des coûts de peinture
- ... être sûr d'une finition constante et parfaite

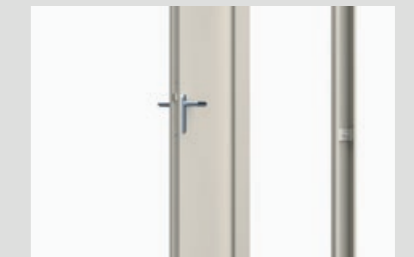

Assemblage à onglet



Mâchoire MonoPlus

WoodFlex

Chambranle contre chambranle

- Finition adaptée à la porte EBC+ ou Mécoral
- Adaptable à l'épaisseur du mur



MonoPlus

Huisserie métallique laquée blanc

- Montage rapide sur différents types de cloisons
- Système d'emboîtement unique des angles et des mâchoires
- Epaisseur de cloison 50 mm, 52 mm, 55 mm, 70 mm, 72 mm ou 75 mm - autres dimensions possible sur demande
- Jeu sous porte 7 mm ou 15 mm
- Laquage par procédé de poudre résistante aux rayures

Dimensions d'une porte à recouvrement sur huisserie MonoPlus

Toutes les dimensions sont exprimées en mm. Le sens est d'ouverture conforme à la norme européenne EN 12519. JSP = Jeu Sous la Porte (7 ou 15mm).

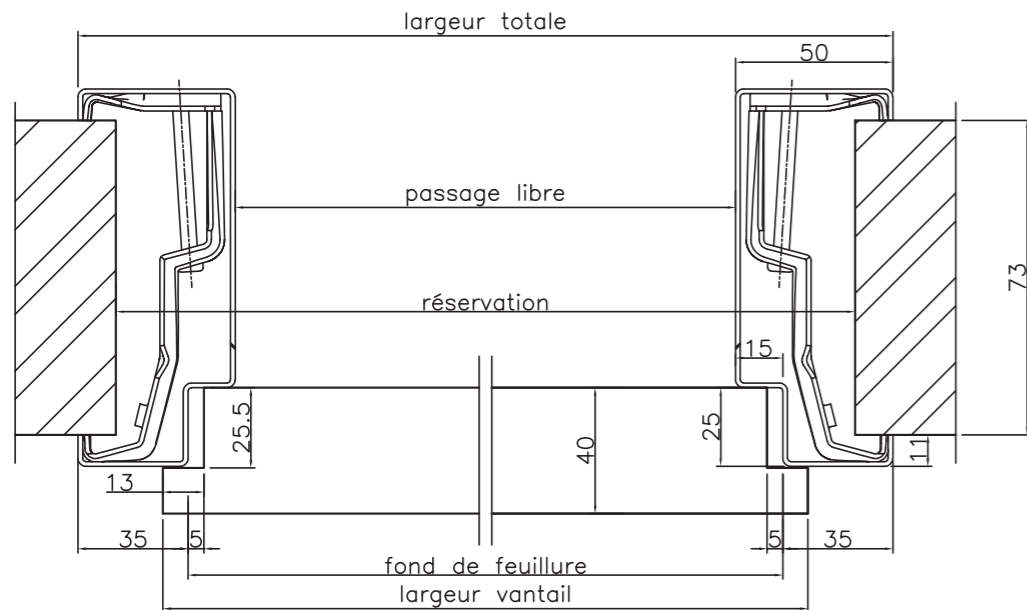

largeur totale = fond de feuillure + 70

réservation = largeur totale - 25 +/- 5 (= largeur vantail +29 +/- 5)

fond de feuillure = largeur du vantail - 16

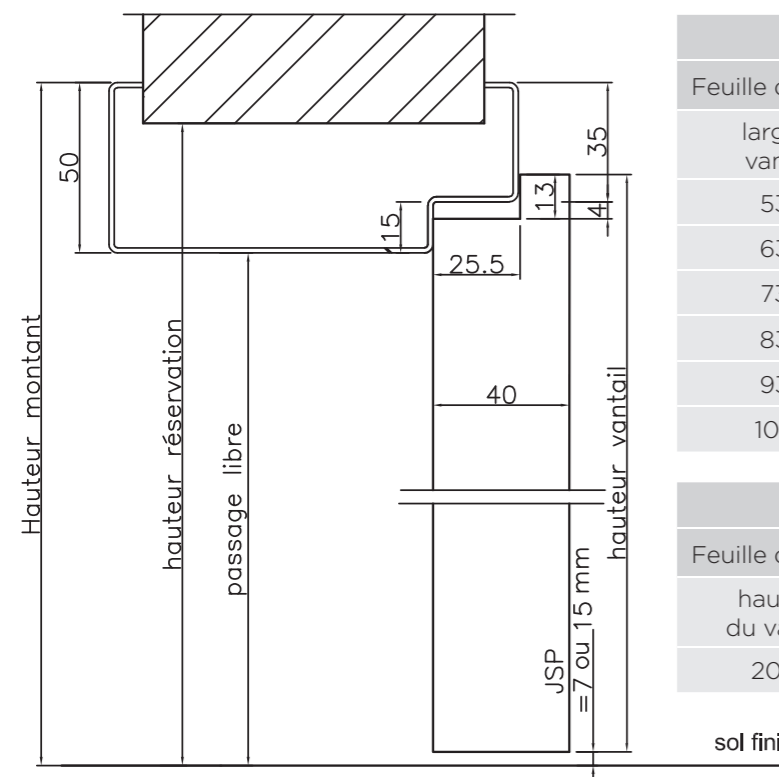

hauteur montant = hauteur vantail + JSP(7 ou 15mm) + 26

réservation = longueur montant -14 +/- 5

fond de feuillure = hauteur vantail - 2

Largeur			
Feuille de porte	Huisserie		Réservation
largeur vantail	fond de feuillure	largeur totale	réservation
530	514	584	559
630	614	684	659
730	714	784	759
830	814	884	859
930	914	984	959
1030	1014	1084	1059

Hauteur			
Feuille de porte	Huisserie		Réservation
hauteur du vantail	fond de feuillure	long. du mont.	réservation
2040	2038	2073	2059

‘Bien plus qu’une porte...’



theuma
doors & frames



www.theuma.com/fr/

 **theuma**
doors & frames